

NOTCH

FRICION SAVER

Anchor Sling/Strap, False Crotch



Notch Equipment
496 Gallimore Dairy Rd Ste D
Greensboro, NC 27409
NotchEquipment.com

WARNINGS

Activities involving the use of this equipment are inherently dangerous. The product user is solely responsible for their actions and decisions.

- Before using this equipment, user must:
- Read and understand all instructions for use.
 - Understand, accept, and assume all risks and responsibilities for all damage, injury, or death that may result from use of this equipment.
 - Obtain the necessary training from a qualified and competent instructor in its proper use.
 - Fully understand and accept its capabilities and limitations.
 - A copy of instructions and all user information should be retained with the product at all times.
 - User should read to and be aware of all relevant safety information before use.

FAILURE TO FOLLOW ANY OF THESE WARNINGS MAY RESULT IN SEVERE INJURY OR DEATH.

WARNING SYMBOLS



SITUATION INVOLVING RISK OF INJURY OR DEATH



IMPORTANT SAFETY OR USAGE WARNING



INCOMPATIBILITY

1 \ FIELD OF APPLICATION

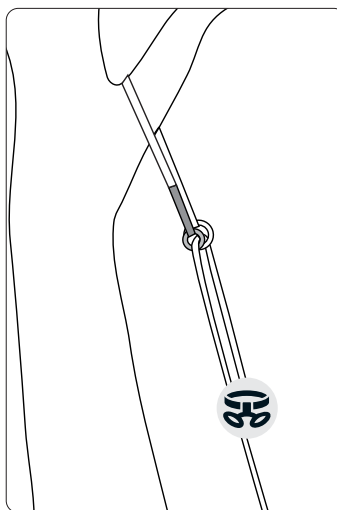

2 \ NOMENCLATURE

2A-C

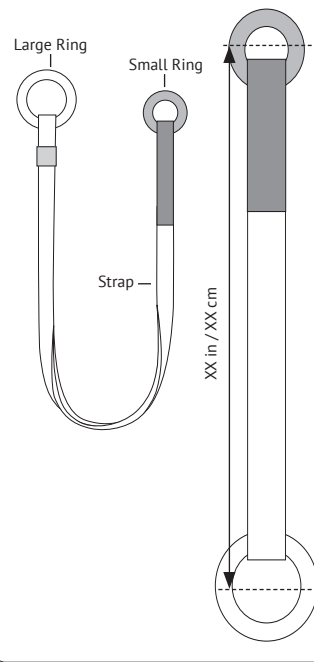

3 \ INSPECTION, POINTS TO VERIFY



PPE CHECK



GOOD



TRASH

4 \ COMPATIBILITY

4A

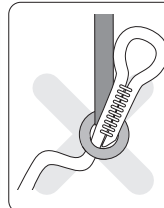

4B

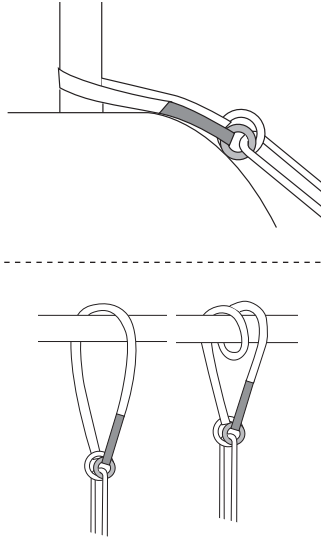

4C

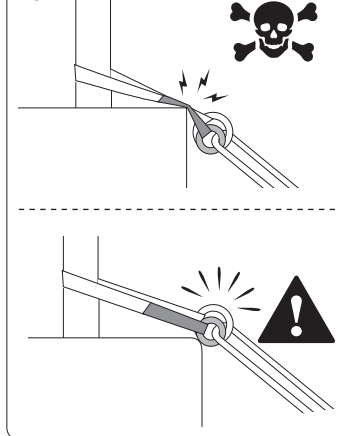

5 \ STRENGTH

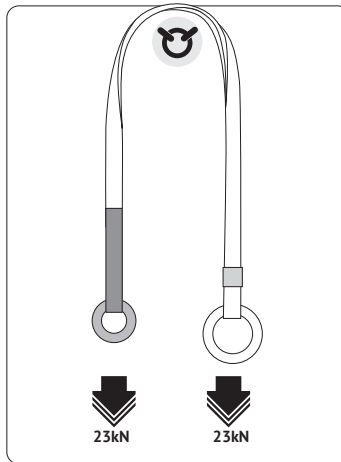

6 \ INSTALLATION

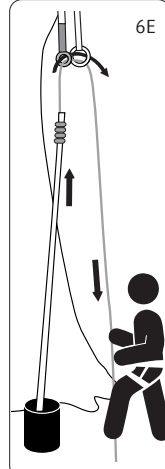
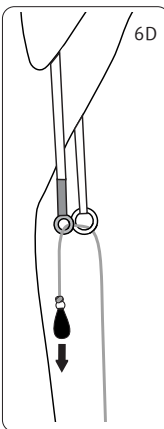
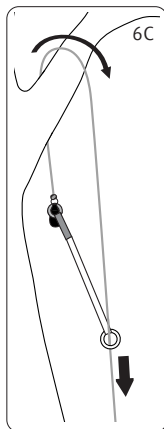
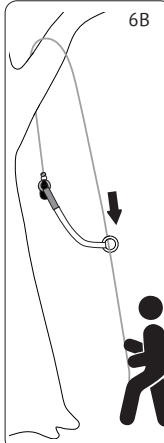
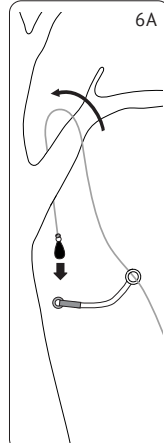

7 \ RETRIEVAL

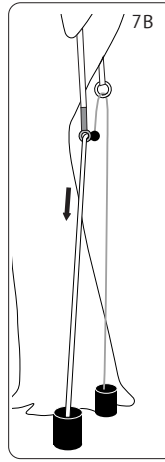
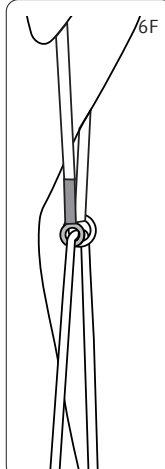
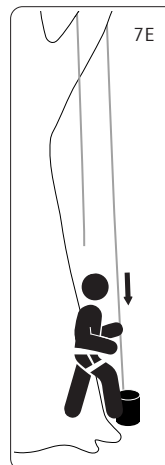
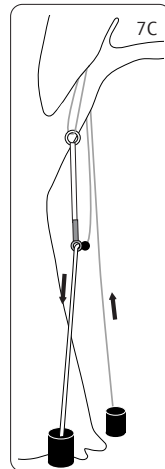
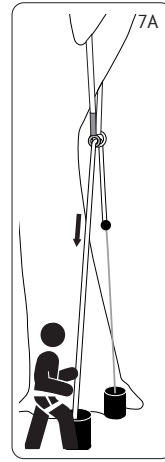

8 \ ADDITIONAL INFORMATION

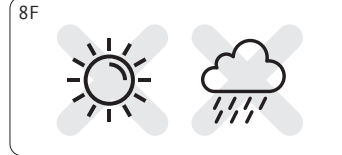
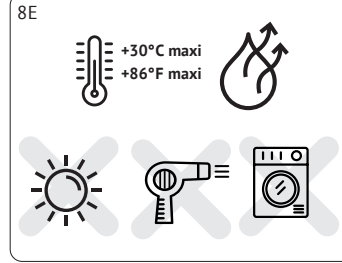
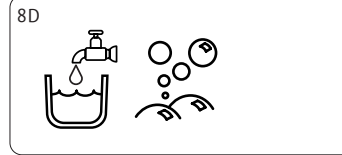
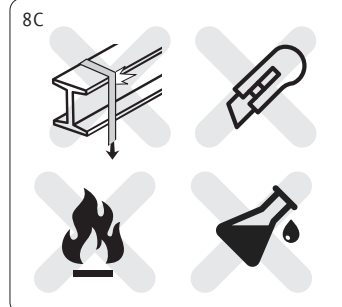
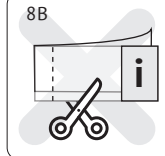
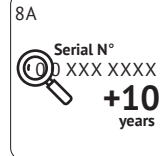

TRACEABILITY AND MARKINGS

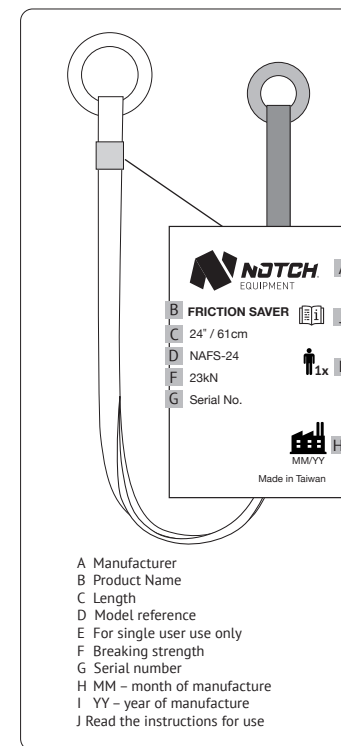

INSPECTION RECORD

Inspections should be performed by a competent person whose training meets the applicable standards and/or laws for the inspection of life safety equipment.

An inspection log including the date, inspectors name, and result of the inspection should be kept as a permanent record.

It is best to issue new equipment to each user so they know its entire history. Use one copy as the permanent inspection record and keep the other with the equipment.

PRODUCT DETAILS

Model	
Batch Number	
Year of Manufacture	
Purchase Date	
Date of First Use	
User	

INSPECTION RECORD

Date	Inspection Details & Condition	Inspector (Name & Signature)

WARNING: This product can expose you to chemicals including nickel acetate which is known to the State of California to cause cancer. For more information go to: www.P65Warnings.ca.gov.

Made in Taiwan to Notch Equipment's exact specifications. NFS20200413

USER INSTRUCTIONS

EN

This product has been manufactured specifically for work at height applications. Only properly trained and experienced rope technicians should use this product. It is critical that you seek professional instruction on use and handling of this product and all other equipment in any system employed. This sewn product may be used only within the specified limited scope of use and for the defined purpose.

Please review all warning symbols. The user is solely responsible for heeding all warnings and using the equipment correctly. Any misuse of this equipment will create additional danger. Contact Notch Equipment if you have any doubts or difficulty understanding these instructions.

1 \ FIELD OF APPLICATION

Personal protection equipment (PPE) used for fall protection.

Notch Friction Saver is intended to be used as temporary anchor device. It is designed to provide anchor to a structure or to avoid passing the rope directly in contact with the structure, reducing friction and wear. Do not use this equipment as means of mechanical hoisting.

Product is intended for use to protect and prevent against risks of falling from height. For work at height applications, careful consideration should be given before and during use of this product as to how any rescue could be safely and efficiently carried out.

Responsibility / WARNING Activities involving the use of this equipment are inherently dangerous. The user is solely responsible for their actions and decisions.

- Before using this equipment, you must:
- Read and understand all instructions for use.
 - Understand, accept, and assume all risks and responsibilities for all damage, injury, or death that may result from use of this equipment.
 - Obtain the necessary training from a qualified and competent instructor in its proper use.
 - Fully understand and accept its capabilities and limitations.

Failure to follow any of these warnings may result in severe injury or death.

If you are incapable of following these instructions, do not use this equipment.

Working at height is a very dangerous activity which may lead to severe injury or fatality. You must personally assume the responsibility to learn the use and the safety measures that apply to this equipment. Remember that there is no better instruction than that of a trained instructor. Train in the use of this equipment, verify that you have fully understood how it works, and if in any doubt, please ask a competent person! Don't make any alterations or additions to the equipment without the manufacturer's prior written consent. Any repair shall only be made by the manufacturer. The product shall not be used outside its limitations or for any purpose other than that for which it is intended.

2 \ NOMENCLATURE

Large ring (Fig 2A), Small ring (Fig 2B), Strap (Fig 2C)
Principal materials: Nylon, aluminum alloy or steel

3 \ INSPECTION, POINTS TO VERIFY

The safety of users depends upon the continued efficiency and durability of the equipment therefore, always thoroughly check your equipment before it is used. It is the responsibility of the user to provide the record and to enter onto the record the details required. In addition to inspections before each use, in depth periodic examinations should be carried out by a competent inspector. Factors such as frequency of use, type of use, environmental conditions, and current legislation should be taken into consideration when determining the frequency of inspection. Records should be kept detailing the inspection. Record the results on your PPE inspection form: type, model, manufacturer contact info, serial number or individual number, dates: manufacture, purchase, first use, next periodic inspection; problems, comments, inspector's name and signature. Notch recommends an inspection every 12

months. To maintain traceability do not remove any markings from the sewn product.

Before each use

- Check for presence of cuts and/or burning on the webbing, including fibers.
- Verify no damage on the load bearing stitching
- Check for presence of cracks and/or deformation of rings.
- Verify no corrosion exists on the metal
- Check for fading or degradation caused by UV or chemicals.

If there's evidence of any of the above conditions, the product should be withdrawn from service immediately.

During use

- Monitor the condition of the product and all system connections.
- Ensure all system components are correctly positioned with respect to each other.

4 \ COMPATIBILITY

All products used in conjunction with this sewn product in a fall arrest or rescue systems must be compatible with all other components in the system and should comply with the respective EN standards for its use. Before use, verify that when used properly, no component interferes with the safe function of any other component in the system. All system components must also be checked with each use, according to the manufacturers' recommendations (**Fig 4A-C**).

5 \ STRENGTH

23kN per end

6 \ INSTALLATION

Anchor slings must only be installed to structures which can withstand the maximum possible load transmitted to the structure during use. Structure must be verified to not contain sharp edges or abrasive surfaces which could damage the webbing or rings potentially decreasing its strength. When the anchor device is used as part of a fall arrest system, the user must be equipped with a means of limiting the impact force exerted on the user when the fall is arrested, to a maximum value of 6 kN. The structure must be able to hold 8 kN.

- Pass installation line through large ring, attach throw weight to line and install over the de-sized structure (**Fig 6A**)
- Pass line through small ring, attach throw weight and raise anchor sling (**Fig 6B**)
- Position anchor sling over structure **Fig 6C**
- Lower throw weight (**Fig 6D**)
- Attach climbing line to installation line (**Fig 6E**)
- Pass climbing line through both rings of the anchor sling (**Fig 6F**)

7 \ RETREIVAL

- Attach retrieval line equipped with retrieval ball/cone to climbing line (**Fig 7A**)
- Pass retrieval line through large ring (**Fig 7B**)
- Lower anchor sling (**Fig 7C**)
- Detach anchor sling (**Fig 7D**)
- Remove line (**Fig 7E**)

8 \ ADDITIONAL INFORMATION

- Do not climb above the anchor point! Falls from above the anchor point could result in product failure.
- All slack in the system between the user and the anchor point must be avoided.
- The anchor sling should always be positioned, and the work carried out, in such a way as to minimize both the potential for falls and potential fall distance.
- When using this equipment in a fall arrest system it is imperative to check the required clearance beneath the user before each use to avoid a potential ground fall or collision with an obstacle.
- A full body harness is the only acceptable body holding device that can be used in a fall arrest system.
- Do not lend this equipment to anyone.
- If this equipment is resold it is essential for the safety of the user that the re-seller provides this notice in the language of the country in which the product is sold.

This product meets requirements of the ANSI Z133-2012 standard.

Lifespan

10 years is the maximum life of the product according to detailed conditions recommended by the manufacturer. It is very difficult to estimate lifespan due to varied use and storage conditions. However, the following may greatly reduce the strength of the product and consequently the lifespan: incorrect use, severe fall arrest, mechanical deformation, fall from a height on the product, general wear and tear, chemical and heat contamination (**Fig 8A**).

Markings

Do not remove or detach product ID label (**Fig 8B**).

Precaution for Use

The sewn product must be protected against sharp edges or anything that may cut the product, internally or externally. Keep away from away extreme heat and cold and avoid chemical exposure (**Fig 8C**).

Cleaning & Drying

If necessary, clean with fresh water and mild soap then allow to dry completely. Store in a dry place (**Fig 8D/E**).

Storage & Transport

During transportation or after any necessary cleaning and drying, store unpacked in a cool, dry, dark place in a chemically neutral environment away from excessive heat or heat sources, high humidity, sharp edges, corrosives or other possible causes of damage. Do not store wet (**Fig 8F**).

Repairs or Modifications

Do not repair or modify your product in any way unless specifically authorized in writing by the manufacturer (**Fig 8G**).

When to Retire from Service

Immediately retire any equipment if:

- The product fails any inspection (before, during, after use and periodic in-depth inspection)
- It has been exposed to a fall or was significantly loaded
- It was misused, altered, damaged, or exposed to harmful chemicals
- It is over 10 years old
- There is any doubt regarding its integrity

Service Life: The working life of your sewn product depends upon the type of sewn product, application, frequency, and proper use. These are guidelines and approximate service life for average and proper use of the sewn product.

Extensive Use: up to one year

Regular to Occasional Use: up to 5 years

Rarely Used: up to 10 years

These are only guidelines – actual working life of a sewn product may be considerably shorter depending on care and use. It is therefore recommended that product history and use be documented. Remember to check your sewn product before every use to determine if it has been damaged, worn or degraded in any way. If there is any question as to the use, history, condition or quality of your, sewn product, retire it.

Shelf Life: Shelf life of any Notch Equipment Life Safety Product in unused condition stored properly in an environment not exposed to sunlight or hazardous materials will be a maximum of 10 years. In no event should the combined storage and usage exceed 10 years.

ESP

INSTRUCCIONES PARA EL USUARIO

Este producto ha sido fabricado específicamente para trabajos en altura. Solo adecuadamente técnicos de cuerda capacitados y con experiencia deben usa este producto Es crítico que busque profesionales instrucciones sobre el uso y manejo de este producto y todos los demás equipos en cualquier sistema empleado. Este producto cosido solo puede usarse dentro del alcance limitado de uso especificado y para el propósito definido.

Por favor revise todos los símbolos de advertencia.

El usuario es el único responsable de prestar atención a todos advertencias y uso correcto del equipo. Alguna el mal uso de este equipo creará más peligro. Póngase en contacto con Notch Equipment si tiene alguna dudas o dificultad para entender estas instrucciones.

1 \ CAMPO DE APLICACIÓN

Equipo de protección personal (EPP) utilizado para caídas protección.

Notch Friction Saver está destinado a ser utilizado como dispositivo de anclaje temporal certificado como estándar EN 795: 2012 Tipo B. Está diseñado para proporcionar anclaje a una estructura o para evitar pasar la cuerda directamente en contacto con la estructura, reduciendo fricción y desgaste. No use este equipo como medios de elevación mecánica.

El producto está diseñado para proteger y prevenir contra riesgos de caída desde altura. Para trabajar en aplicaciones de altura, se debe considerar cuidadosamente administrarse antes y durante el uso de este producto como a cómo cualquier rescate podría ser seguro y eficiente llevada a cabo responsabilidad.

Responsabilidad / ADVERTENCIA

Las actividades que involucran el uso de este equipo son inherentemente peligrosas. El usuario es el único responsable por sus acciones y decisiones.

Antes de usar este equipo, debe:

- Lea y comprenda todas las instrucciones de uso.
- Comprender, aceptar y asumir todos los riesgos y responsabilidades por todos los daños, lesiones o muerte que puede resultar del uso de este equipo.
- Obtenga la capacitación necesaria de un profesional calificado e instructor competente en su uso apropiado.
- Comprender y aceptar plenamente sus capacidades y limitaciones.

No seguir cualquiera de estas advertencias puede provocar lesiones graves o la muerte.

Si no puede seguir estas instrucciones, no use este equipo.

Trabajar en altura es una actividad muy peligrosa que puede provocar lesiones graves o la muerte. Tú debe asumir personalmente la responsabilidad de aprender el uso y las medidas de seguridad que se aplican a este equipo Recuerda que no hay mejor instrucción que la de un instructor capacitado. Capacitar en el uso de este equipo, verificar que has entendido completamente cómo funciona, y si en cualquier duda, ¡por favor pregunte a una persona competente! No realizar modificaciones o adiciones al equipo sin el previo escrito del fabricante consentimiento. Cualquier reparación solo debe ser realizada por fabricante. El producto no debe ser usado afuera sus limitaciones o para cualquier otro propósito que no sea aquello para lo que está destinado.

2 \ NOMENCLATURA

Anillo grande (Fig. 2A), Anillo pequeño (Fig. 2B), Correa (Fig. 2C)

Materiales principales: nylon, aleación de aluminio o acero

3 \ INSPECCIÓN, PUNTOS A VERIFICAR

La seguridad de los usuarios depende de la continuidad eficiencia y durabilidad del equipo

por lo tanto, siempre revise a fondo su equipo antes de que se use es responsabilidad del usuario para proporcionar el registro y entrar en el registro de los detalles requeridos. Además de inspecciones antes de cada uso, exámenes periódicos en profundidad debe ser realizado por un competente inspector. Factores como la frecuencia de uso, tipo de uso, condiciones ambientales y actual la legislación debe tenerse en cuenta al determinar la frecuencia de la inspección. Deben mantenerse registros que detallen la inspección. Registre los resultados en su formulario de inspección de PPE:

tipo, modelo, información de contacto del fabricante, serie número o número individual, fechas: fabricación, compra, primer uso, siguiente inspección periódica; problemas, comentarios, nombre y firma del inspector.

Notch recomienda una inspección cada 12 meses. Para mantener la trazabilidad no elimine cualquier marca del producto cosido.

Antes de cada uso

- Verifique la presencia de cortes y / o quemaduras en las correas, incluidas las fibras.
- Verifique que no haya daños en la costura de carga
- Verifique la presencia de grietas y / o deformación de anillos
- Verifique que no exista corrosión en el metal
- Verifique la decoloración o degradación causada por los rayos UV o químicos.

Si hay evidencia de alguna de las condiciones anteriores, el producto debe retirarse del servicio de inmediato.

Durante el Uso

- Monitoree la condición del producto y todas las conexiones del sistema.
- Asegúrese de que todos los componentes del sistema estén colocados correctamente uno con respecto al otro.

4 \ COMPATIBILIDAD

Todos los productos utilizados junto con este producto cosido en un sistema de rescate o detención de caídas deben ser compatible con todos los demás componentes del sistema y debe cumplir con las respectivas normas EN para su uso. Antes de usar, verifique que cuando se usa correctamente, ningún componente interfiera con la función segura de cualquier otro componente del sistema. Todos los componentes del sistema también deben verificarse con cada uso, de acuerdo con las recomendaciones del fabricante (Fig. 4A-C).

5 \ FUERZA

23kN por final

6 \ INSTALACIÓN

Las eslingas de anclaje solo deben instalarse en estructuras que puedan soportar la carga máxima posible transmitida a la estructura durante el uso. Se debe verificar que la estructura no contenga bordes afilados o superficies abrasivas que puedan dañar la cinta o los anillos, lo que podría disminuir su resistencia. Cuando el dispositivo de anclaje se usa como parte de un sistema de detención de caídas, el usuario debe estar equipado con un medio para limitar la fuerza de impacto ejercida sobre el usuario cuando se detiene la caída, a un valor máximo de 6 kN. La estructura debe ser capaz de contener 8 kN.

- Pase la línea de instalación a través del anillo grande, fije el peso del tiro a la línea e instélelo sobre la estructura deseada (Fig. 6A)
- Pase la línea a través del anillo pequeño, fije el peso del lanzamiento y levante la eslinga de anclaje (Fig. 6B)
- Coloque la eslinga de anclaje sobre la estructura Fig. 6C)
- Menor peso de lanzamiento (Fig. 6D)
- Conecte la línea de escalada a la línea de instalación (Fig. 6E)
- Pase la línea de escalada a través de ambos anillos de la eslinga de anclaje (Fig. 6F)

7 \ RETREIVAL

- Conecte la línea de recuperación equipada con bola / cono de recuperación a la línea de escalada (Fig. 7A)
- Pase la línea de recuperación a través del anillo grande (Fig. 7B)
- Eslinga de anclaje inferior (Fig. 7C)
- Separar la eslinga de anclaje (Fig. 7D)
- Eliminar la línea (Fig. 7E)

8 \ INFORMACIÓN ADICIONAL

Esta eslinga de anclaje cumple los requisitos del Reglamento (UE) 2016/425.

- Antes de usar, verifique el espacio libre necesario para evitar una colisión con el suelo u obstáculo durante una caída. Se necesita un espacio libre mínimo de 7 m debajo del usuario para evitar un impacto.
- ¡De acuerdo con EN 795 B, este dispositivo de anclaje es para el uso de una sola persona!
- De acuerdo con EN 795 B, este dispositivo de anclaje se prueba a 18 kN y debe resistir la fuerza en todas las configuraciones aprobadas cuando es nuevo.
- La carga máxima que podría transmitirse en servicio desde el dispositivo de anclaje a la estructura es> 9 kN.
- El sistema debe tener un punto de anclaje confiable con una resistencia mínima de 18 kN, a la misma altura o por encima del usuario.
- ¡No suba por encima del punto de anclaje! Las caídas desde arriba del punto de anclaje pueden provocar la falla del producto.
- Se debe evitar toda holgura en el sistema entre el usuario y el punto de anclaje.
- La eslinga de anclaje siempre debe colocarse, y el trabajo debe llevarse a cabo, de tal manera que se minimice tanto la posibilidad de caídas como la posible distancia de caída.
- Al usar este equipo en un sistema de detención de caídas, es imperativo verificar el espacio libre requerido debajo del usuario antes de cada uso para evitar una posible caída al suelo o colisión con un obstáculo.

- Un arnés de cuerpo completo es el único dispositivo de sujeción de cuerpo aceptable que se puede usar en un sistema de detención de caídas.
- No preste este equipo a nadie.
- Si este equipo se revende, es esencial para la seguridad del usuario que el revendedor proporcione este aviso en el idioma del país en el que se vende el producto.

Este producto cumple con los requisitos del estándar ANSI Z133-2012.

Esperanza de Vida

10 años es la vida máxima del producto según las condiciones detalladas recomendadas por el fabricante. Es muy difícil estimar la vida útil debido al uso variado y las condiciones de almacenamiento. Sin embargo, lo siguiente puede reducir en gran medida la resistencia del producto y, en consecuencia, la vida útil: uso incorrecto, detención severa de caídas, deformación mecánica, caída desde una altura sobre el producto, desgaste general, contaminación química y térmica (Fig. 8A).

Marcas No retire ni retire la etiqueta de identificación del producto (Fig. 8B).

Precaución de Uso El producto cosido debe estar protegido contra bordes afilados o cualquier cosa que pueda cortar el producto, interna o externamente. Manténgase alejado del calor y frío extremo y evite la exposición a sustancias químicas (Fig. 8C).

Limpieza y Secado Si es necesario, limpie con agua dulce y jabón suave y luego deje que se seque por completo. Almacenar en un lugar seco (Fig. 8D / E).

Almacenamiento y Transporte Durante el transporte o después de cualquier limpieza y secado necesarios, almacene sin empacar en un lugar fresco, seco y oscuro en un entorno químicamente neutro, lejos del calor excesivo o fuentes de calor, alta humedad, bordes afilados, corrosivos u otras posibles causas de daños. No almacenar húmedo (Fig. 8F).

Reparaciones o Modificaciones No repare ni modifique su producto de ninguna manera a menos que el fabricante lo autorice específicamente por escrito (Fig. 8G).

Cuando Retirarse del Servicio Retire inmediatamente cualquier equipo si:

- El producto no pasa ninguna inspección (antes, durante, después del uso y la inspección periódica en profundidad)
- Ha estado expuesto a una caída o ha sido cargado significativamente
- Fue mal utilizado, alterado, dañado o expuesto a químicos dañinos.
- Tiene más de 10 años.
- Existe alguna duda con respecto a su integridad.

Vida Util: la vida útil de su producto cosido depende del tipo de producto cosido, la aplicación, la frecuencia y el uso adecuado. Estas son pautas y vida útil aproximada para el uso promedio y adecuado del producto cosido.

Uso Extenso: hasta un año

Uso Regular a Ocasional: hasta 5 años

Raramente Utilizado: hasta 10 años

Estas son solo pautas: la vida útil real de un producto cosido puede ser considerablemente más corta dependiendo del cuidado y uso. Por lo tanto, se recomienda documentar el historial y el uso del producto. Recuerde revisar su producto cosido antes de cada uso para determinar si se ha dañado, desgastado o degradado de alguna manera. Si tiene alguna pregunta sobre el uso, el historial, la condición o la calidad de su producto cosido, retírelo.

Vida útil: la vida útil de cualquier producto de seguridad de vida útil del equipo Notch en condiciones no utilizadas almacenada adecuadamente en un entorno no expuesto a la luz solar o materiales peligrosos será de un máximo de 10 años. En ningún caso el almacenamiento combinado y el uso deben exceder los 10 años.

Examen CE de tipo para la directiva 89/686 / EEC por el organismo notificado número 0082: APAVE SUEUROPE SAS - CS60193MARSEILLE Cedex 16 -Francia.

El control del proceso notifica al organismo número 0082: APAVESUEUROPE SAS - CS60193 MARSEILLE Cedex 16 - Francia.

La Declaración de conformidad de la UE se puede descargar en https://notchequipment.com/downloads